

**Thermostatic shower series
Installation guide**

**Série douche thermostatique
Guide d'installation**

B-16.2(YF)



Model: A(6086)
Modèle: A(6086)



Model: B(6067)
Modèle: B(6067)



Model: C(6105)
Modèle: C(6105)

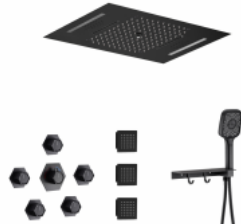

Model: D(6104)
Modèle: D(6104)

CONTENT

1. Installation Condition	1
2. Three-function Rain Shower System (Model:A(6086))	2
3. Three-function Rain Shower System (Model:B(6067))	8
4. Four-Function Water Separation Shower Set (Model:C(6105))	13
5. Five-Function Water Separation Shower Set (Model:D(6104))	19
6. Clean And Maintenance	33

CONTENU

1. Conditions d'installation	1
2. Douche de pluie à trois fonctions (Model:A(6086))	3
3. Douche de pluie à trois fonctions (Model:B(6067))	9
4. Ensemble de douche à séparation d'eau à quatre fonctions (Model:C(6105))	14
5. Ensemble de douche à séparation d'eau à cinq fonctions (Model:D(6104))	20
6. Nettoyage et entretien	33

◆ **Installation Condition**
◆ **Conditions d'installation**

1. Check the accessories list to verify that all parts are complete in this package.
2. Do not disassemble the main body by yourself.
3. Connect inlet pipes to supply valves.
4. Make sure inlet pipes and supply valves have no impurities and are cleaned, with no impurities in the pipeline.
5. After installation, check all joints for leakages.
6. Do not leave the rain shower system exposed to a severely corrosive environment.

1. Vérifiez la liste des accessoires pour vérifier que toutes les pièces sont complètes dans ce colis.

2. Ne démontez pas le corps principal vous-même.

3. Connectez les tuyaux d'entrée aux vannes d'alimentation.

4. Assurez-vous que les tuyaux d'entrée et les vannes d'alimentation ne présentent aucune impureté et sont propres, sans impuretés dans la canalisation.

5. Après l'installation, vérifiez toutes les joints pour détecter les fuites.

6. Ne laissez pas le système de douche de pluie exposé à un environnement très corrosif.

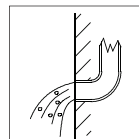
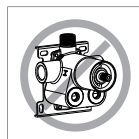

YOU MAY NEED:
VOUS POURRIEZ AVOIR BESOIN:

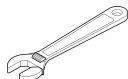
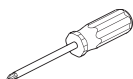

◆ **Three-Function Water Separation Shower Set**
Model:B
Accessories List

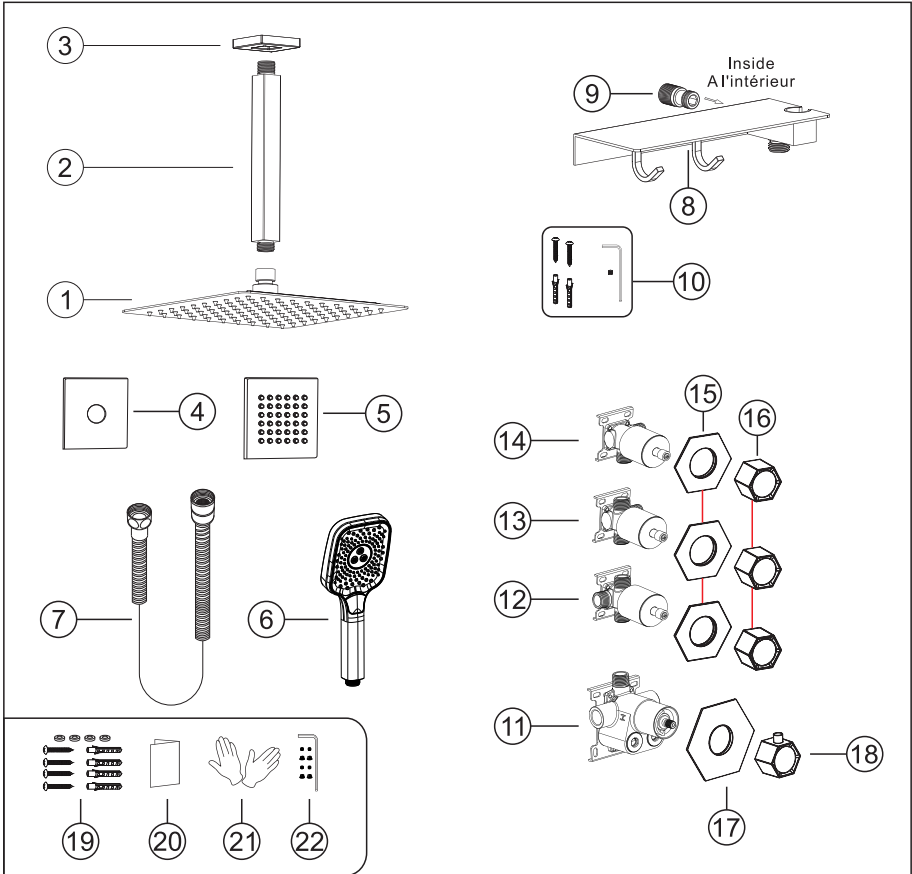

No.	Part name	Qty	No.	Part name	Qty
1	Shower head	1	12	Water diversion main body 1	1
2	Shower arm	1	13	Water diversion main body 2	1
3	Shower arm cup	1	14	Water diversion main body 3	1
4	Body jet cover	3	15	Water diversion main body panel	3
5	Body jet	3	16	Water diverter	3
6	Showe head	1	17	Deck plate	1
7	Shower hose	1	18	Handle	1
8	Shelf	1	19	Main body spare parts	1set
9	Spout joint	1	20	Instruction manual	1
10	Shelf screws	1	21	Gloves	2
11	Main body	1	22	water distribution Handle parts	1set

◆ Ensemble de douche de séparation d'eau à trois fonctions
Modèle: B
Liste des accessoires

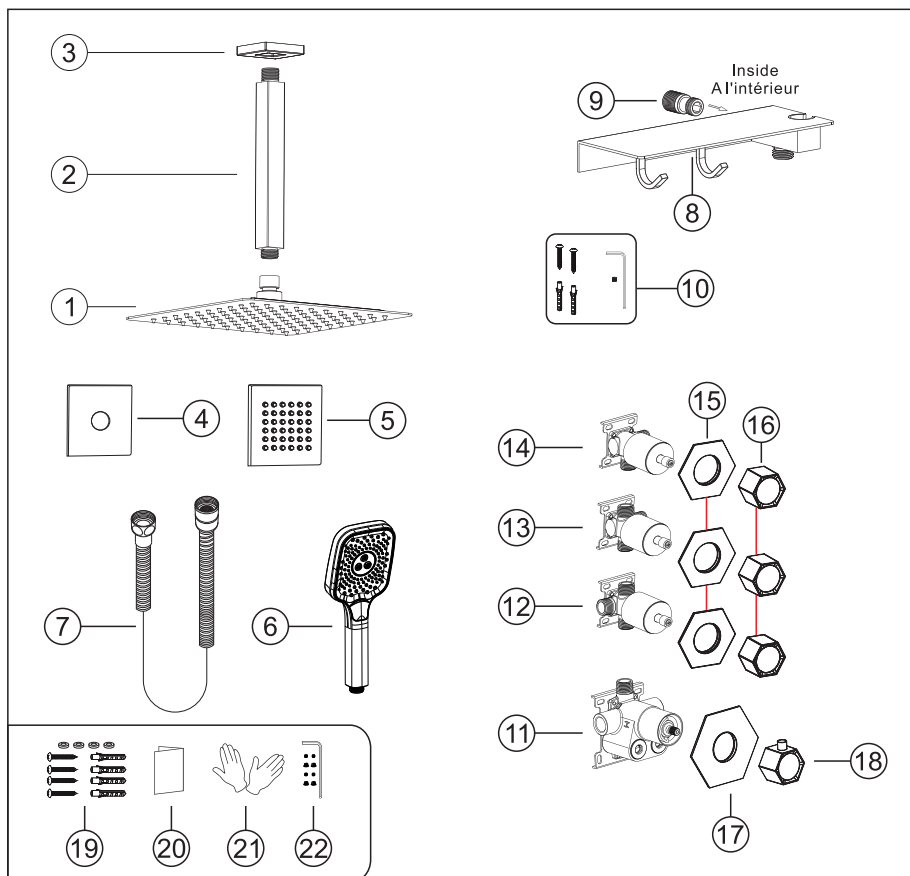

Non.	Nom de la pièce	Qté	Non.	Nom de la pièce	Qté
1	Pomme de douche	1	12	Corps principal de dérivation d'eau 1	1
2	Bras de douche	1	13	Corps principal de dérivation d'eau 2	1
3	Couvre-bras de douche	1	14	Corps principal de dérivation d'eau 3	1
4	Jet de corps	3	15	Panneau de corps principal de dérivation d'eau	3
5	Pièces détachées du corps principal	3	16	Divertter d'eau	3
6	Montre la main	1	17	Plaque de pont	1
7	Maison de la douche	1	18	Poignée	1
8	Etagère	1	19	Pièces détachées du corps principal	1 jeu
9	Joint de bec	1	20	Manuel d'instruction	1
10	Vis d'étagère	1	21	Gants	2
11	Corps principal	1	22	distribution d'eau Pièces de la poignée	1 jeu

- ◆ **Essential dimensions & water pipe line**
- ◆ **Dimensions essentielles et conduite d'eau**

Unit: mm/inch
Unité : mm/pouce

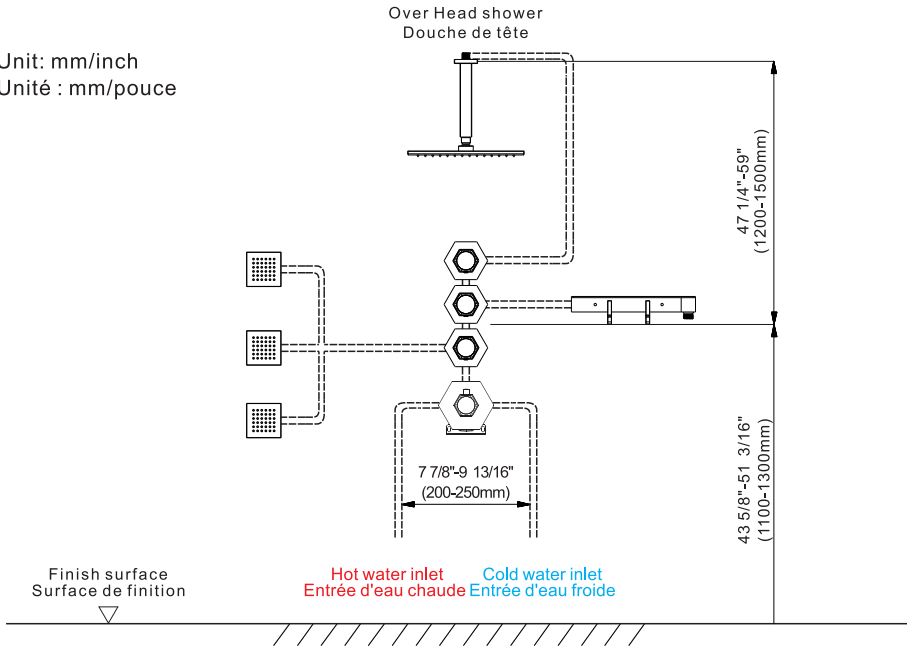

- ◆ **The installation depth of shower holder and body jet**
- ◆ **Profondeur d'installation du support de douche et du jet de corps**

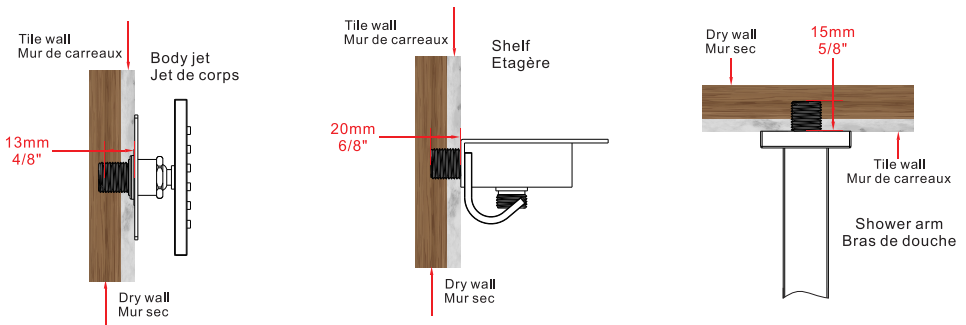

The thickness of the tile must be calculated for installation.
 Connector size of male thread: USA: 1/2"-14NPT, Canada: 1/2"-14NPT, Europe: G1/2".
 L'épaisseur de la tuile doit être calculée pour l'installation.
 Taille du connecteur du filetage mâle : USA : 1/2"-14NPT, Canada : 1/2"-14NPT, Europe : G1/2".

◆ **Installation Depth Of Main Body(Model : A&B)**
 ◆ **Profondeur d'installation du corps principal(Modèle : A&B)**

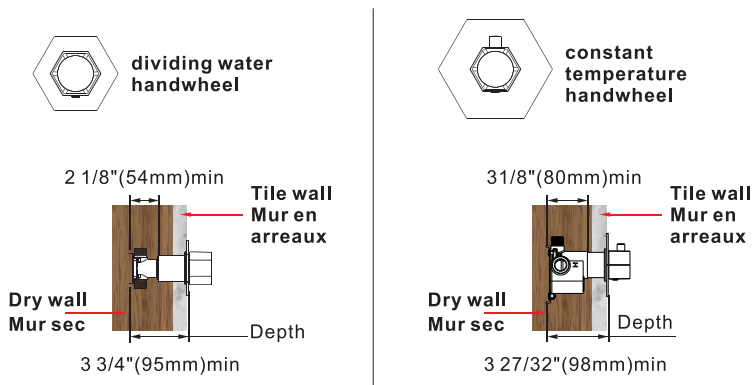

- Notice:** 1. The installation depth of the main body should be no less than 3 1/8" (80mm) and no more than 3 27/28" (98mm), including the thickness of the tile. Otherwise, the deck plate cannot be installed.
 2. The installation depth of the dividing water handwheel should be no less than 2 1/8" (54mm) and no more than 3 3/4" (95mm), including the thickness of the tile. Otherwise, the deck plate cannot be installed.
 3. The opening size of ceramic tile shall be smaller than the deck plate size.

- Remarque:** 1. La profondeur d'installation du corps principal ne doit pas être inférieure à 3 1/8" (80 mm) et pas plus de 3 27/28" (98mm), y compris l'épaisseur de la tuile. Sinon, La plaque de pont ne peut pas être installée.
 2. La profondeur d'installation du volant d'eau en division ne doit pas être inférieure à 2 1/8" (54 mm) et pas plus de 3 3/4" (95 mm), y compris l'épaisseur de la tuile. Sinon, la plaque de pont ne peut pas être installé.
 3. La taille de l'ouverture des carreaux de céramique doit être inférieure à celle du plaque de pont.

◆ **Piping Instructions Before Tiling(Model : A&B)**
 ◆ **Instructions de tuyauterie avant la pose du carrelage(Modèle : A&B)**

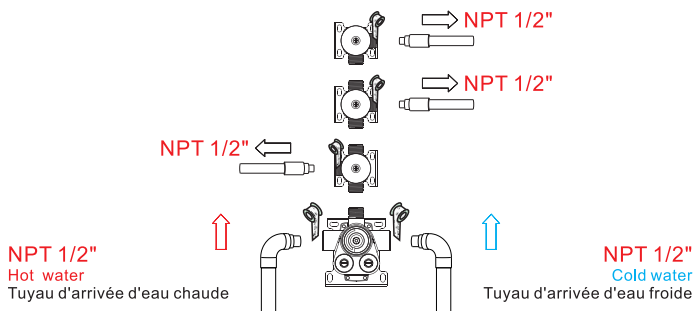

- As shown in the figure, the inlet and outlet pipes are pre-buried. Please pay attention to the correct direction of installing the pre-buried main body.
 - Install the hot and cold water inlet pipes and three mixed water outlet pipes connected to shower head, hand shower holder and body jet pipes separately.
 - Before tiling, turn on the water to test whether the left and right inlet pipes are tightly connected without leakage. Then, adjust the flow switch to be on to check the mixed outlet pipes for leakages.
 - The handwheel can be installed according to the customer's preference, and the DIY arrangement shape.
- Comme le montre la figure, les tuyaux d'entrée et de sortie sont pré-enfouis. Veuillez prêter attention à la direction correcte pour installer le corps principal pré-enfoui.
 - Installez séparément les tuyaux d'entrée d'eau chaude et froide ainsi que les trois tuyaux de sortie d'eau mélangée connectés au pommeau de douche, au support de douche à main et aux tuyaux de jet pour le corps.
 - Avant de carreler, ouvrez l'eau pour tester si les tuyaux d'entrée gauche et droit sont bien connectés sans fuite. Ensuite, ajustez l'interrupteur de débit pour vérifier les fuites des tuyaux de sortie mélangés.
 - La roue à main peut être installée selon la préférence du client et la forme d'agencement DIY.

◆ **Main Body Valve Installation(Model : A&B)**
 ◆ **Installation de la vanne du corps principal(Modèle : A&B)**

Step1
Étape1

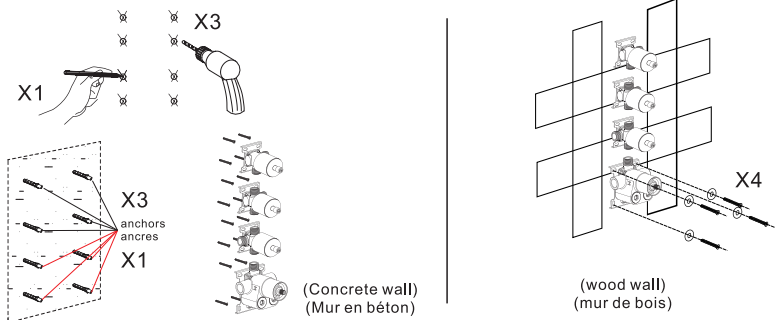

1. Make marks according to the size of the main body valve, and then drill anchors into the wall (concrete wall).
2. Lock the main body to wood directly with screws (wood wall).
3. When installing the main body, please mark the UP side up and do not install it upside down.

▲ Please note that the level meter should be parallel to the wall; otherwise, the deck plate cannot be installed.

1. faire des marques en fonction de la taille de la vanne du corps principal, puis percer des ancrages dans le mur (mur en béton).
2. fixer le corps principal au bois directement à l'aide de vis (mur en bois).
3. Lors de l'installation du corps principal, veuillez marquer le côté UP vers le haut et ne pas l'installer à l'envers.

▲ Veuillez noter que l'indicateur de niveau doit être parallèle au mur ; sinon, la plaque de pont ne peut pas être installée.

Step2
Étape2

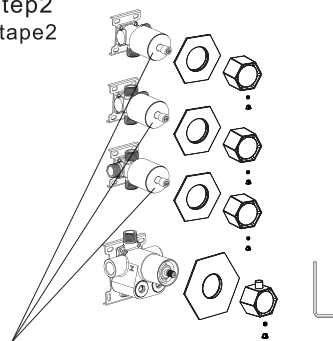

Do not remove the white wear ring; otherwise, the handwheel will be damaged.
 Ne pas retirer la bague d'usure blanche, sous peine d'endommager le volant.

Water flow control: clockwise Turn-down and stop ,anti-clockwise Turn-up to max

Contrôle du débit d'eau : dans le sens des aiguilles d'une montre Descente et arrêt dans le sens inverse des aiguilles d'une montre Augmentation jusqu'au maximum

Precautions for Handwheel Installation

※1. The line can't be misplaced; it should be kept in line. Otherwise, the water temperature of 100°F or 38°C will not be correct.

Précautions pour l'installation du volant

※1. la ligne ne peut pas être mal placée ; elle doit être maintenue en ligne. Sinon, la température de l'eau de 38°C ou 100°F ne sera pas correcte.



※2. Please ensure that the plastic locating ring (A) and handwheel locating pin (B) are kept in the same line with 100°F or 38°C. Otherwise, the water temperature will be incorrect.

※2. Veuillez noter que l'anneau de positionnement en plastique (A) et la goupille de positionnement du volant (B) soient placés sur la même ligne que 100°F ou 38°C. Dans le cas contraire, la température de l'eau sera incorrecte.

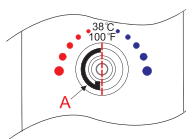

1. Please install the deck plate, water diverters, and water diverter rods step by step.
2. Install the handle with the screw and handle cap.

1. installez la plaque de pont, les déviateurs d'eau et les tiges de déviation d'eau étape par étape.
2. installer la poignée à l'aide de la vis et du capuchon de poignée.