



THE ANSWER TO IDEAL LIVING

# PRODUCT INSTALLATION MANUAL

WHEN IT COMES TO HOME, THIS IS THE BEST ANSWER.

## **INSTALLATION AND CARE GUIDE**

### **PULL-DOWN KITCHEN FAUCET**

### **Guide d'installation et d'entretien**

#### **Robinet de cuisine déroulant**

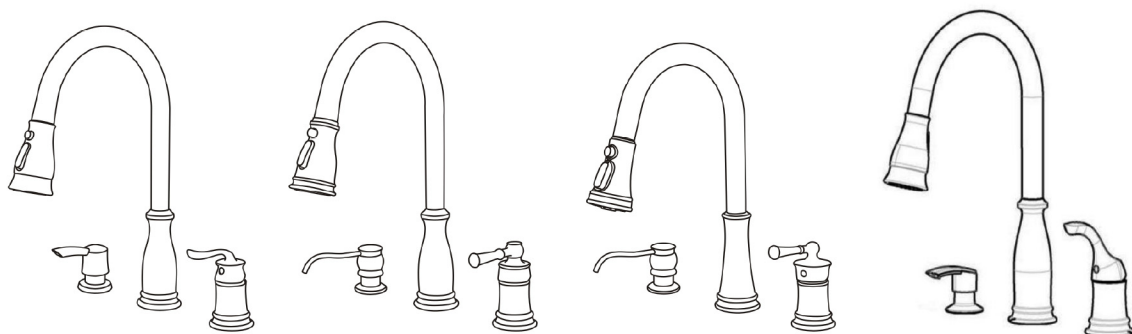

## Table of Contents

Important Information.....1	Installation.....3-7
Warranty.....1	Faucet maintenance.....8
Pre-Installation.....1	Care and Cleaning.....9
Planning Installation.....1	Troubleshooting.....9
Tools and Hardware Required.....1	Install the soap dispenser.....10
Package Contents.....2	Contact Informations.....11

## Important Information

- Observe all local plumbing and building codes.  Cover the sink drain to avoid losing any parts.
- Review the care and cleaning section included in this guide.

## Warranty

### LIMITED LIFETIME WARRANTY

product are manufactured with superior quality standards and workmanship and are backed by our limited lifetime Warranty. products are warranted to the original consumer purchaser to be free of defects in materials or workmanship. We will replace FREE OF CHARGE any product or parts that prove defective. Simple, return the product/part to us. Or send email to receive the replacement item. Proof of purchase (original sales receipt) from the original consumer purchaser must be made available for all claims.

This warranty excludes incidental/inconsequential damages and failures due to misuse, abuse or normal wear and tear. This warranty excludes all industrial, commercial & business usage, whose purchasers are hereby, extended a five year limited warranty from the date of purchase, with all other terms of this warranty applying except the duration of warranty.

Some states and provinces do not allow the exclusion of limitation of incidental or consequential damages, so the above limitations may not apply to you. This warranty gives you specific legal rights and you may also have other rights that vary from state to state and province to province.

## Pre-Installation

### PLANNING INSTALLATION

Before beginning the installation of this product, ensure all parts are present. Compare parts with the Package Contents list. If any part is missing or damaged, do not attempt to install the product. Contact Customer Service for replacement parts.

### TOOLS AND HARDWARE REQUIRED



Screwdriver



Adjustable Wrench



Goggles



3/8"



BUCKET

## Table des matières |

Informations importantes.....1	Installation.....3-7
Garantie.....1	Entretien des robinets.....8
Pré-installé.....1	Entretien et nettoyage.....9
Planification de l'installation.....1	Dépannage.....9
Outils et quincaillerie nécessaires.....1	Installation du distributeur de savon.....10
Contenu de l' & apos; emballage.....2	Coordonnées.....11

## Informations importantes

Respectez tous les codes locaux de plomberie et de construction.  
Couvrir le tuyau de drainage de l'évier pour éviter de perdre des pièces.  
Consultez la section Entretien et nettoyage incluse dans ce guide.

## Garanties

### Garantie à vie limitée

Les produits sont fabriqués avec des normes de qualité et des processus exceptionnels et sont soutenus par notre durée de vie limitée Garantie, le produit est garanti à l'acheteur consommateur initial afin qu'il soit exempt de défauts de matériau ou de fabrication. Nous remplacerons gratuitement tout produit ou pièce défectueux. C'est très simple, retournez-nous le produit/la pièce. Ou envoyez un e-mail pour recevoir un élément de remplacement. Toutes les réclamations doivent fournir une preuve d'achat (reçu de vente original) de l'acheteur consommateur d'origine.

Cette garantie ne couvre pas les dommages et pannes accidentels/insignifiants causés par une mauvaise utilisation, un abus ou une usure normale. Cette garantie ne couvre pas toutes les utilisations industrielles, commerciales et commerciales. Son acheteur prolonge par la présente la garantie limitée de cinq ans à compter de la date d'achat. À l'exception de la durée de la garantie, toutes les autres conditions de cette garantie s'appliquent.

Certains États et provinces n'autorisent pas de restrictions excluant les dommages collatéraux ou consécutifs, de sorte que les restrictions ci-dessus peuvent ne pas s'appliquer à vous. Cette garantie vous confère des droits légaux spécifiques et vous pouvez avoir d'autres droits qui varient d'un état à l'autre et d'une province à l'autre.

## Pré-installation

### Planification de l'installation

Avant de commencer l'installation de ce produit, assurez-vous que toutes les pièces sont déjà présentes. Comparez les pièces avec la liste du contenu de l'emballage. N'essayez pas d'installer le produit si une pièce est manquante ou endommagée. Veuillez contacter le service à la clientèle pour obtenir des pièces de rechange.

### Outils et matériel requis

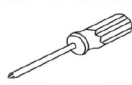

Screwdriver



Adjustable Wrench



Goggles



3/8"



BUCKET

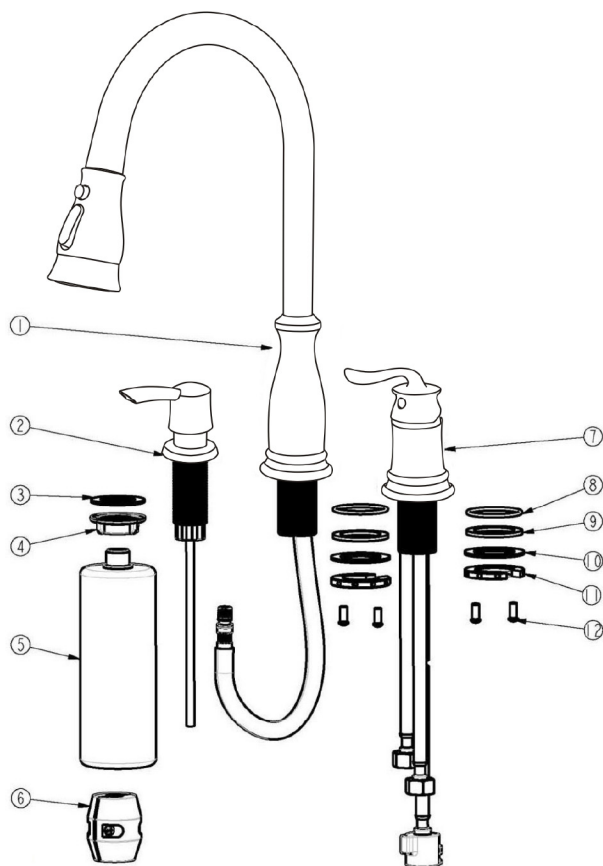

1	Main body
2	Soap dispenser
3	Gasket
4	Nut
5	Bottle
6	Gravity ball
7	Handle body
8	Gasket
9	Gasket
10	Gasket
11	Fastening nut
12	Screws

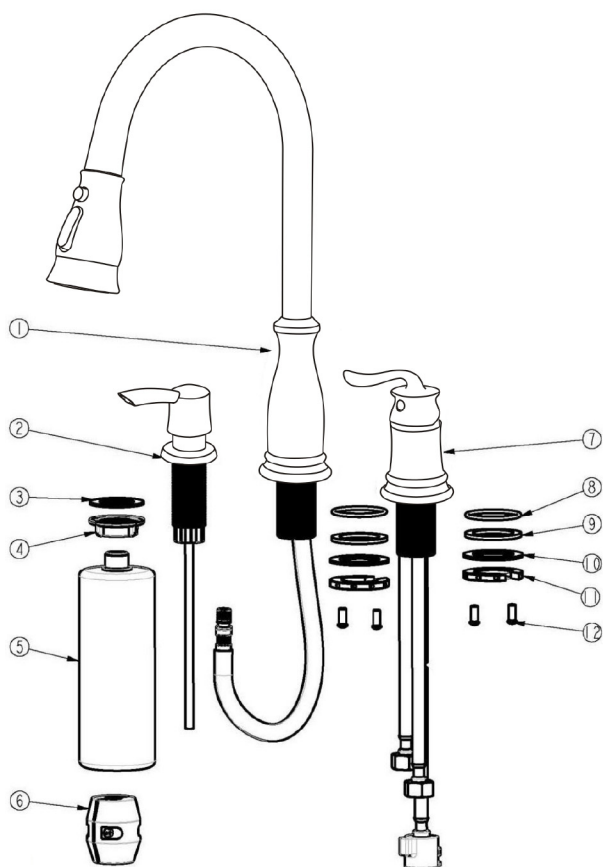

1	Objet
2	Distributeur de savon liquide
3	Rondelles
4	Écrous
5	Flacon
6	Boule de gravité
7	Corps de la poignée
8	Rondelles
9	Rondelles
10	Rondelles
11	Écrous de fixation
12	Vis

## Installation

### 1 Installing the faucet assembly (For 2-Hole sinks)



**CAUTION:** Always shut off the water supply before removing an existing faucet or replacing any part of a faucet. Open the faucet handle to relieve water pressure and ensure that the water is completely shut off.



**NOTE:** This step is for no escutcheon installation (optional). If the escutcheon will be used, install the faucet assembly as described in step 2.

- Shut off the water supply.
- Insert the faucet body through the hole in the sink.

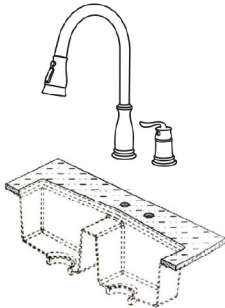

**Pre-drilled hole size: 1-3/8"~1-1/2"**

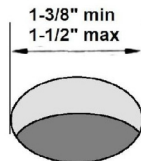

### 2 Installing the faucet assembly (For 3-Hole sinks)



**NOTE:** This step is for escutcheon installation (optional). If the escutcheon will not be used, install the faucet assembly as described in step 1.

- Shut off the water supply.
- Place the escutcheon (3) and the seal (4) on the bottom of the new faucet assembly (1).
- Insert the faucet body through the hole in the sink.

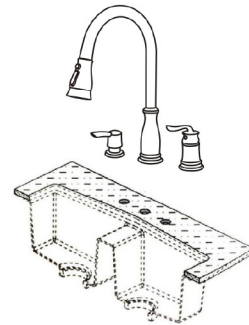

## Installation

### 1 Installez le robinet (pour les éviers à 2 trous)

Remarque: Assurez-vous de couper l'alimentation en eau avant de retirer le robinet existant ou de remplacer une partie du robinet. Ouvrez la poignée du robinet pour relâcher la pression d'eau et assurez-vous que l'eau est complètement éteinte.

Remarque: Cette étape convient à l'installation de couvercles sans trou de serrure (facultatif). Si vous souhaitez utiliser un couvercle de trou de serrure, suivez les instructions de l'étape 2 pour installer le robinet.

Coupez l'approvisionnement en eau.  
Insérez le robinet body dans le trou de l'évier.

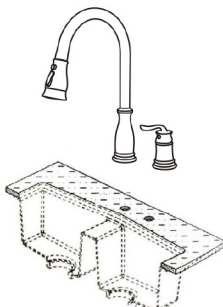

**Pre-drilled hole size: 1-3/8"~1-1/2"**

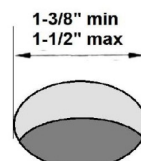

### 2 Installez le robinet (pour les éviers à trois trous)

Remarque: Cette étape est utilisée pour l'installation du couvercle du trou de serrure (facultatif). Si vous n'utilisez pas de couvercle de trou de serrure, suivez les instructions de l'étape 1 pour installer le robinet.

Coupez l'approvisionnement en eau.  
Placez le couvercle du trou de serrure (3) et le joint (4) au fond du nouveau robinet (1).

Insérez le corps du robinet dans le trou de l'évier.

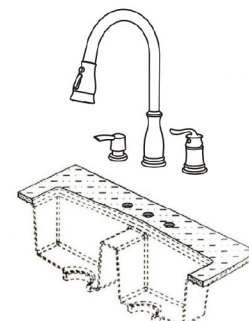

**Installation**

**3 Partially thread the screws into the ring until they extend 1/4" (6mm) out the opposite side.**

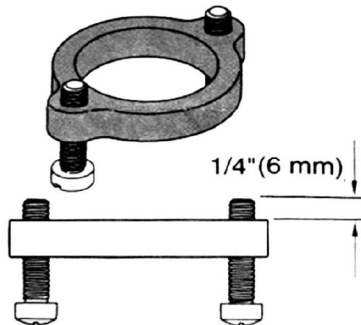

**4 Slide on the washers and thread the ring onto the shank.**

**NOTE:**  
Max countertop thickness without deck plate: 2.7"  
Max countertop thickness with deck plate: 2.4"

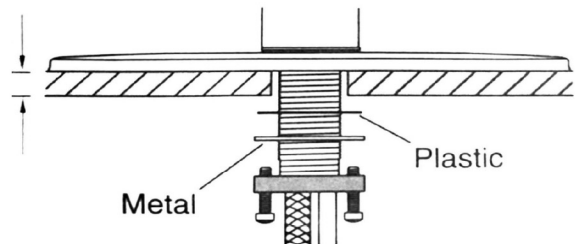

**Installation**

**3 Vissez les pièces de vis dans l'anneau jusqu'à ce qu'elles dépassent de 1/4" (6 mm) du côté opposé.**

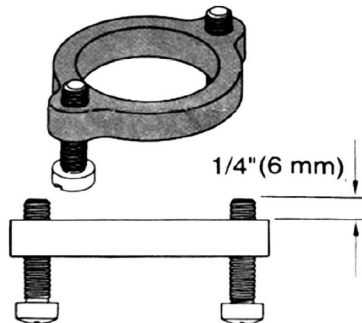

**4 Faites glisser la rondelle et vissez l'anneau sur la poignée.**

**Notes:**  
Épaisseur maximale du comptoir sans pont: 2,7"  
Épaisseur maximale de la table avec plaque inférieure: 2,4"

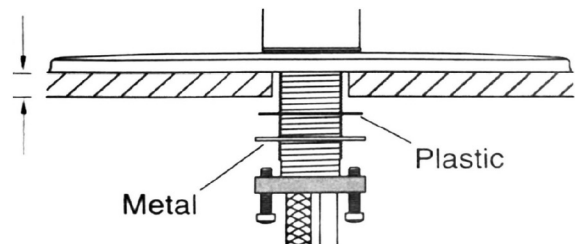

**Installation**

**5 Position the screws to the front and back. Tighten the screws.**

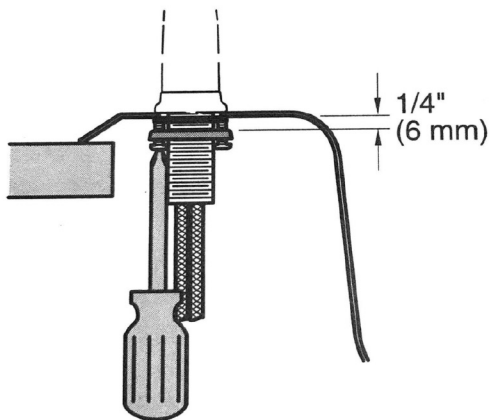

**6 Making the water supply connections**

**NOTE:** The hot side and cold side inlet tube are indicated by color. Red for Hot side and Blue for Cold side. Avoid twisting wires together or placing the wires close to each other and damaging

- Thread the nut(1) on the supply line onto the outlet of the water supply valve(2) and tighten with a wrench. Do not overtighten

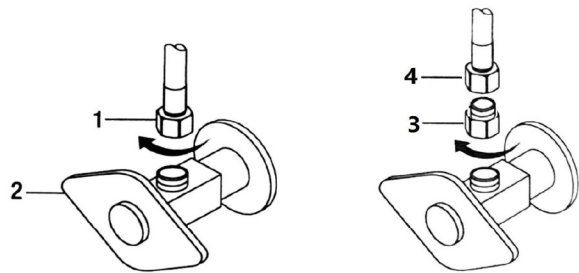

- If the size of the water supply valve is 1/2", first screw in the 1/2" adapter and then screw in the water inlet nut of the faucet. (3~4)

**Installation**

**5 Positionnez les vis à l'avant et à l'arrière. Serrez les vis.**

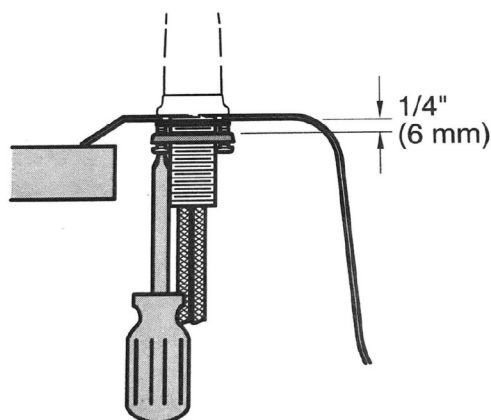

**6 Raccordement à l'eau**

Remarque: Les tuyaux d'entrée côté chaud et côté froid sont marqués. Par couleur. Rouge pour la surface chaude et bleu pour la surface froide. Éviter

Enrouler les fils les uns autour des autres ou les placer près les uns des autres, endommagé

Vissez l'écrou (1) de la conduite d'alimentation en eau à la sortie de la vanne d'alimentation en eau (2) et serrez-le avec une clé. Ne serrez pas trop fort.

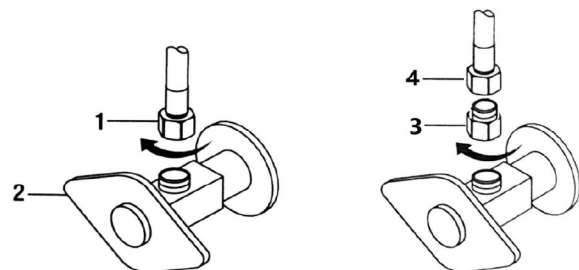

- Si la valve d'alimentation en eau a une dimension de 1/2" et quot z Vissez d'abord l'adaptateur 1/2", puis vissez l'écrou d'entrée d'eau du robinet. (3-4)

**Installation**

**7 Turn on the water, flush the hot and cold water for 1 minute and check for leaks.**

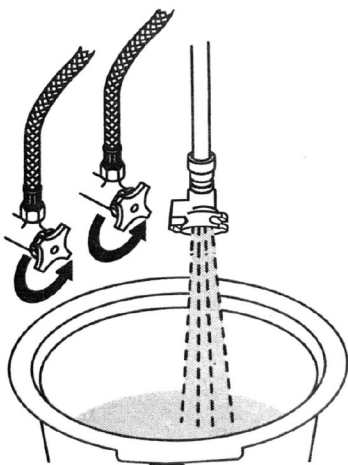

**8 Loosely attach the weight to the spray hose**

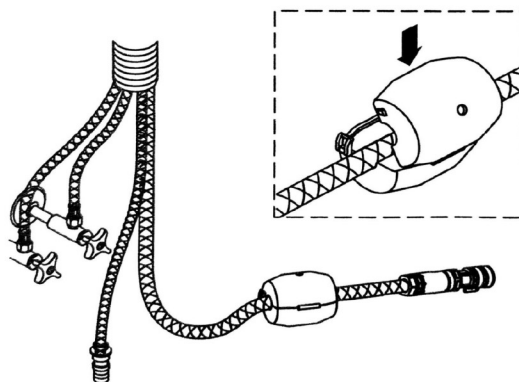

**Installation**

**7 Ouvrez l'eau et rincez l'eau chaude et froide pendant 1 minute pour vérifier les fuites.**

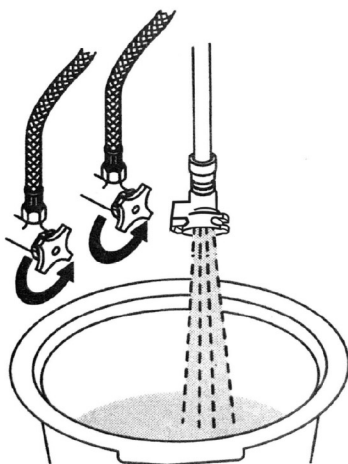

**8 Fixer librement le poids sur la buse de pulvérisation Tuyau**

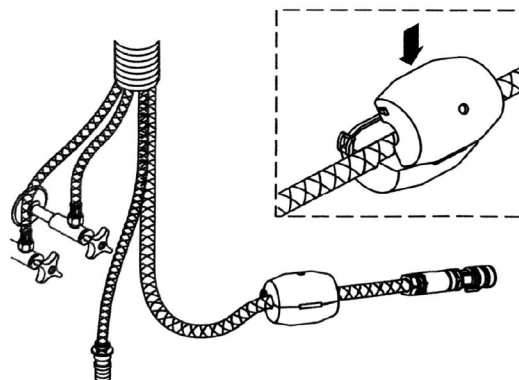

**Installation**

**9 Connect the spray hose to the quick connector**

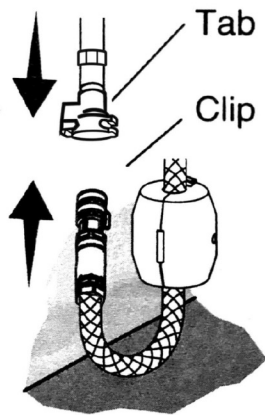

**10 Properly tighten the weight on the spray Hose as shown**

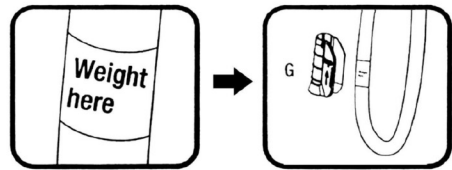
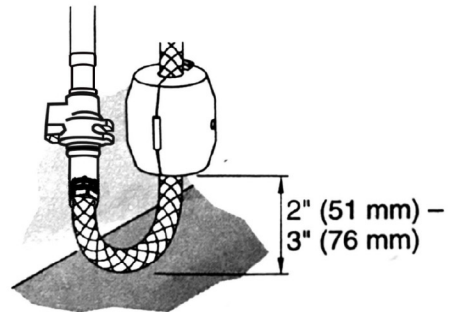

**Installation**

**9 Connectez le tuyau de pulvérisation au raccord rapide**

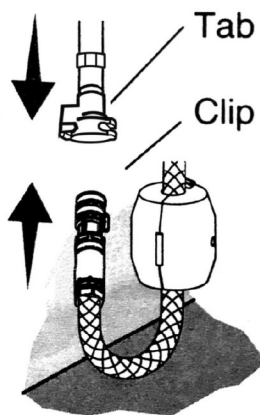

**10 Serrez correctement le poids sur le tuyau de pulvérisation comme indiqué sur la figure**

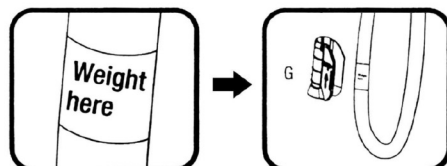
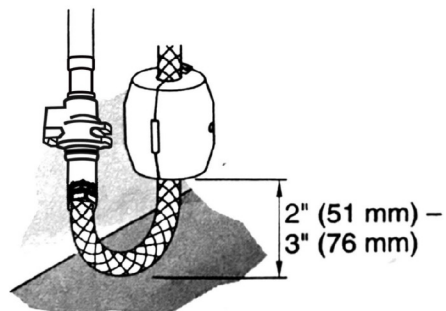

**Faucet Maintenance**

**1 With the water running, rub nozzles to dislodge debris**

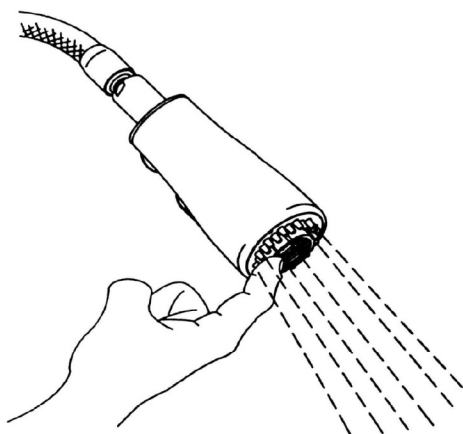

**2 To improve the flow, disconnect the sprayhead, then clean the screen washer. Reassemble.**

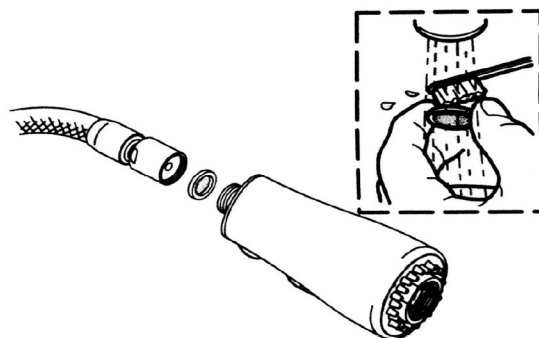

**Entretien des robinets**

**1 En cas de débit d'eau, frotter la buse pour enlever les débris**

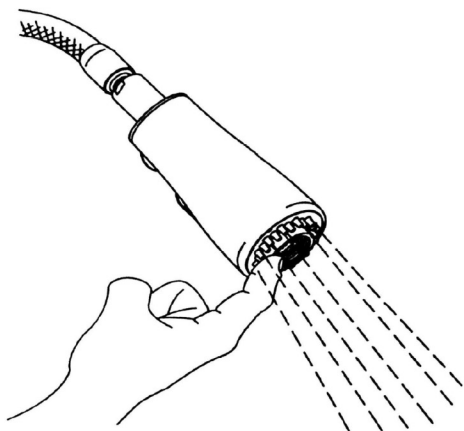

**2 Pour améliorer le débit, débranchez l'arroseur et nettoyez le nettoyeur de tamis. Remontage.**

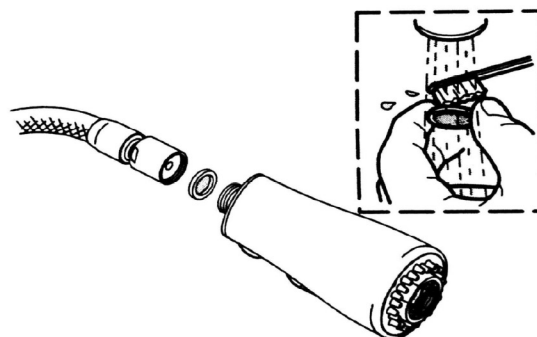

## Care and Cleaning

- To clean, wipe down with a damp cloth and dry with a towel.
- Do not use abrasive cleaner, steel wool, or harsh chemicals when cleaning this faucet, or the warranty will be voided.

## Troubleshooting

 NOTE: Refer to the service parts section in this manual for a detailed drawing showing the location of the parts listed below

Problem	Possible Cause	Solution
There are leaks underneath the handle.	There are leaks underneath the handle.	<input type="checkbox"/> Tighten the bonnet nut. Clean or replace the O-ring.
The aerator leaks or has an inconsistent water flow pattern.	The aerator is dirty or misfitted. The cartridge may clogged.	<input type="checkbox"/> Remove the aerator and check for debris in the aerator screens. <input type="checkbox"/> Remove the cartridge and check for debris. <input type="checkbox"/> Ensure the aerator is properly installed.
There are leaks from the house underneath the deck.	The hose and discharge tube connection may be loose.	<input type="checkbox"/> Tighten the connection between the discharge tube and hose.
The hose does not retract.	The weight is not installed in the appropriate position	<input type="checkbox"/> Reinstall or readjust the weight
The water pressure is low	The sprayhead screen washer is clogged	<input type="checkbox"/> Turn off the water supply and disconnect the sprayhead. <input type="checkbox"/> Clean the screen washer under running water. <input type="checkbox"/> Pull the screen washer back to the hose connector and screw the sprayhead back. <input type="checkbox"/> Test water flow. If the pressure is still low then replace the sprayhead.

## Entretien et nettoyage

Pour le nettoyage, essuyer avec un chiffon humide et sécher avec une serviette.

Ne pas utiliser de détergents abrasifs, de velours d'acier ou de produits chimiques irritants lors du nettoyage du robinet, sinon la garantie expirera.

## Dépannage

Remarque: Veuillez vous référer à la section des pièces de réparation de ce manuel pour des dessins détaillés montrant les positions des pièces suivantes

Problème	Causes possibles	Solutions
Y a une fuite sous la poignée.	Y a une fuite sous la poignée.	Serrez l'écrou du capot ou remplacez le joint torique.
Fuite de l'aérateur ou irrégularité du débit d'eau.	L'aérateur est sale ou inapproprié. Les cartouches peuvent être obstruées.	Retirez l'aérateur et vérifiez la présence de débris dans le filtre de l'aérateur. Retirez la cartouche et vérifiez la présence de débris. Assurez-vous que l'aérateur est correctement installé.
Y a une fuite dans la maison sous le pont.	Les raccords du tuyau et du tuyau de décharge peuvent être desserrés.	Serrez la connexion entre le tuyau de vidange et le nez.
Le tuyau ne se rétracte pas.	Le contrepoids n'est pas installé en place	Réinstallation ou réajustement du contrepoids
Faible pression de l'eau	Tamis de buse bloqué	Coupez l'alimentation en eau et déconnectez les arroseurs. Nettoyez le nettoyeur à tamis sous l'eau courante. Retirez le joint de scene sur le raccord du tuyau et revissez la buse de pulvérisation. Tester le débit d'eau. Si la pression reste faible, remplacez la buse.

**Install the soap dispenser (if it's included)**

**1. Install the soap dispenser escutcheon and gasket**

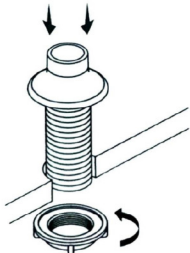

**2. Install the soap bottle to the sink. Fill the soap bottle**

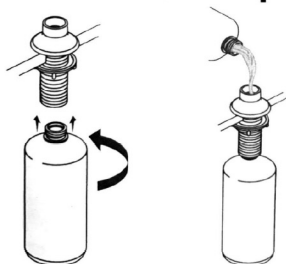

**3. Install the flat end of the tube to the pump, then secure the pump to the soap bottle**

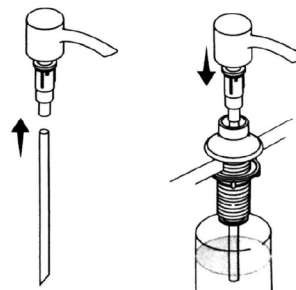

**Installer un distributeur de savon si inclus**

**1. Installez le couvercle et le joint du trou de serrure du distributeur de savon**

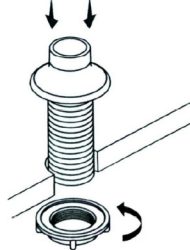

**2. Installez la bouteille de savon sur L'évier. Remplissez la bouteille de savon**

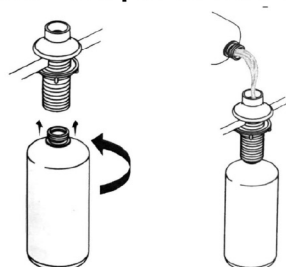

**3. Installez l'extrémité plate du tube sur la pompe, puis fixez la pompe à la bouteille de savon**

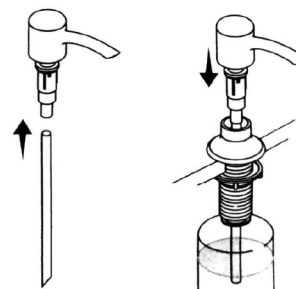

**Contact Informations**

## **THANK YOU**

We appreciate the trust and confidence you have placed in us through the purchase of this kitchen faucet. We strive to continually create quality product designed to enhance your home. Visit us online to see our full line of products available for your home improvement needs.

**Coordonnées**

## **Merci.**

Nous vous remercions de la confiance que vous nous accordez en achetant ce robinet de cuisine. Nous nous efforçons de créer en permanence des produits de haute qualité conçus pour améliorer votre maison. Visitez-nous en ligne pour voir notre gamme complète de produits qui répondent à vos besoins de rénovation domiciliaire.



THE ANSWER TO IDEAL LIVING



**Call us (9-8 EST): +1 888-257-3857**

**Email us (24/5) : [service@casainc.com](mailto:service@casainc.com)**

**Message us : +1 562-551-8092**

**For sales : [dtc@casainc.com](mailto:dtc@casainc.com)**